

DH200F

Speichersysteme für Industriebatterien

Der DH200F ist ein an den Wechselstrom angeschlossener Batterieschrank für gewerbliche und industrielle Energiespeicher. Diese All-in-One-Lösung bietet eine Speicherkapazität von 215 kWh mit einem integrierten Energieumwandlungssystem von 100 kW. Der Batterieschrank ist für netzunabhängige Systeme ohne PV (STS) geeignet und bietet auch die Möglichkeit des direkten Anschlusses an PV (über MPPTs).

- + Integrierte All-in-One-Lösung
- + Netzunabhängiger Betrieb möglich
- + 0,5 C Ladeleistung
- + Optionaler direkter PV-Anschluss
- + 6000 Zyklen*
- + Integriertes Stromumwandlungssystem von 100kW
- + Parallelschaltung von bis zu 12 Schränken (2,5MWh) möglich
- + Integrierte Feuerlöschanlage



Allgemeine Eigenschaften

Abmessungen (B x H x T)	1850 x 1200 x 2250 mm
Nettogewicht	2900 kg
Batterietyp	LFP (LiFePO ₄)
Max. Betriebshöhe	3000m (Leistungsverlust oberhalb 2000m)
IP-Schutzgrad	IP55
Anti-Korrosie	C3
Kühlkonzept	Lüftungskühlung
Garantie	5 Jahre **
Scherm	Touchscreen
Kommunikationsschnittstellen	Ethernet/4G
Nutzungsdauer	6000 Zyklen / 80% EOL (25°C, 100% DOD, 0,5P)
Feuerlöschsystem	Detektion der Stufe 3 + Brandschutz auf Systemebene
Normen	GB/T36276, GB/T34131, IEC62619, IEC63056, IEC60730, EN62477, EN61000-6-2/4, IEC 62109, IEC62040, C10/11
Betriebstemperaturbereich	-20 °C bis +50 °C
Relativer Luftfeuchtigkeitsbereich	0 % bis 95 %



Technische Daten der Batterie

Speicherkapazität des Systems (kWh)	215
Kapazität der Zelle (Ah)	280
Modulkonfiguration	1P16S
Batterien pro Schrank	15

Ausgangseigenschaften (on-grid/ off-grid)

Nennausgangsleistung (kW)	100
Nennausgangsspannung (Vac)	400
Spannungsbereich (Vac)	320 - 460
Verkabelung	3P4L+PE
Netznennfrequenz (Hz)	50 / 60
Netzfrequenzbereich (Hz)	45 - 55 / 55 - 65
THDi (on-grid)	<= 3%
Umschaltzeit (off-grid) (ms)	<20 (Möglich <5, abhängig von der Netzverbindung.)

Eigenschaften des PV-Eingangs

Eingangsspannung (V)	200 - 670
MPPT-Anzahl	0 - 3
Max. Eingangsleistung pro MPPT (kW)	50
Max. Eingangsstrom (A)	100

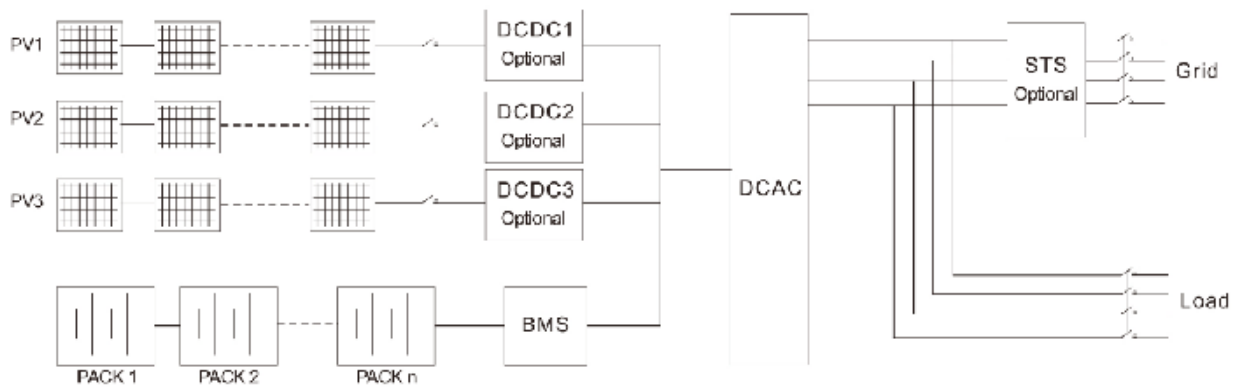

* Bei 25C und 100% DOD mit 1 Stunde zwischen den Zyklen.

** Bitte entnehmen Sie das Garantiedokument detaillierte Informationen über den Umfang der 5-Jahres-Garantie.

Die in diesem Datenblatt enthaltenen Spezifikationen können aufgrund ständiger Produktverbesserungen geringfügig von unseren tatsächlichen Produkten abweichen und jederzeit ohne vorherige Ankündigung geändert werden.