

Solarmodule der Serie MHH

autarco

Die Solarmodule der MHH-Serie von Autarco verwenden halbgeschnittene monokristalline PERC-Zellen mit fortschrittlicher Multidraht-Technologie, um bei einer Nennspannung von 1500 V DC eine höhere Effizienz ohne Kompromisse bei der Zuverlässigkeit zu erzielen. Die Fähigkeit, mechanischen Belastungen von bis zu 5400 Pa standzuhalten, in Kombination mit einer überragenden Beständigkeit gegen Sand, Salz und Ammoniak sorgt für eine lang anhaltende Leistung selbst in den rauesten Umgebungen.

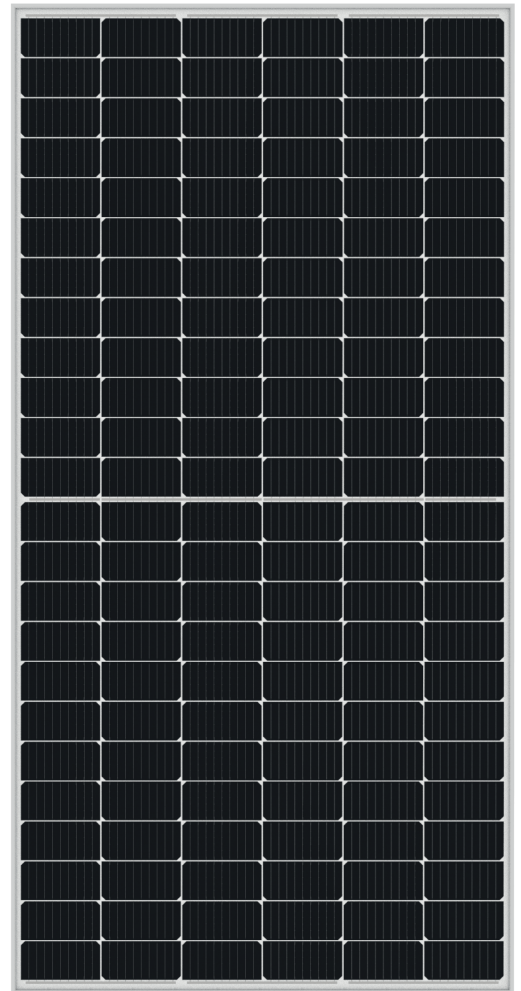

25

Versicherte lineare 25-Jahres-Garantie auf eine Leistung von bis zu 84,8 %. 12 Jahre Produktgarantie auf Material



Multidraht-Technologie für höchste Zuverlässigkeit und Leistung



Halbgeschnittene PERC-Technologie für geringeren Widerstandsverlust und verbesserte Schattentoleranz



PID-resistent



Ästhetische Zellfarbkonsistenz und hagelbeständige Langlebigkeit (45 mm @ 30 m/s)

QUALITÄT SZERTIFIKATE

- ♦ IEC 61215, IEC 61730, C US, CNAS, IEC/TS 62941
- ♦ ISO 9001, ISO 14001, OHSAS 18001, CE



LLOYD'S
Underwriters

ZELLEN UND KONSTRUKTION

Zellen	144 Zellen (166 x 83 mm) in einer 6 x 24 Matrix in Reihe geschaltet
Abzweigdose	IP-Bewertung: IP67 Kabellänge: 1300mm Anschluss: Staubli MC4
Dioden	3 Bypass-Dioden
Konstruktion	Vorderseite: 3,2 mm Glas (beschichtet) Rückwand: PET/F-coating (weiss) Verkapselung: EVA
Rahmen	Eloxiertes Aluminium
Gewicht	23.5 kg
Abmessungen	2094 x 1038 x 35mm

Solarmodul

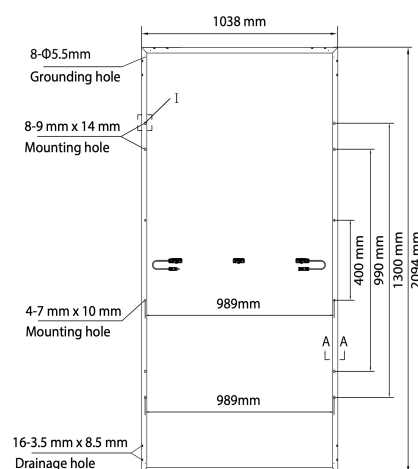

Durchmesser Rahmen

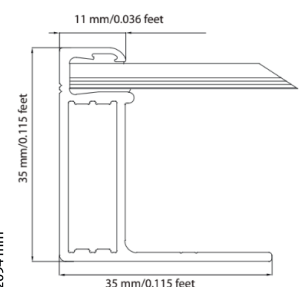

IV-KURVE

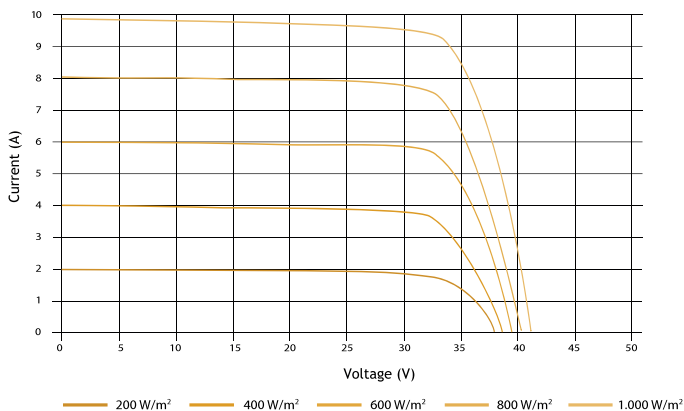

LEISTUNGSKURVE

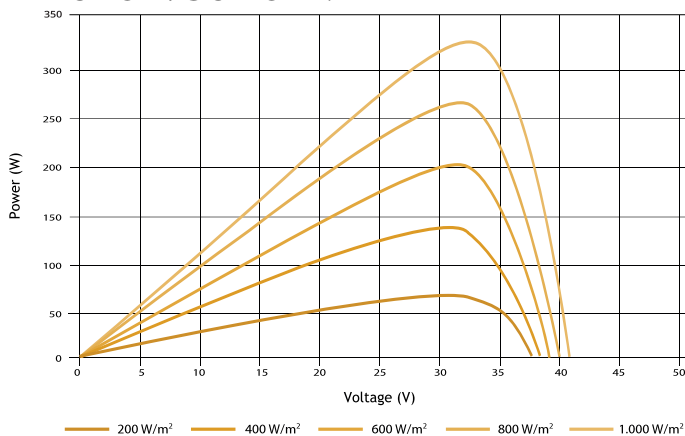

ELEKTRISCHE EIGENSCHAFTEN

		S1.MHH430	S1.MHH435	S1.MHH440	S1.MHH445	S1.MHH450
Leistungsabgabe (Wp) *	(Pmax)	430	435	440	445	450
Toleranz Leistungsabgabe (W)	(ΔPmax)	0/+5W	0/+5W	0/+5W	0/+5W	0/+5W
Leerlaufspannung (V)	(Voc)	47.99	48.25	48.50	48.80	49.05
Kurzschlussstrom (A)	(Isc)	11.10	11.16	11.24	11.30	11.37
Max. Leistungsspannung (V)	(Vmax)	40.45	40.65	40.85	41.05	41.32
Max. Leistungsstrom (A)	(Imax)	10.63	10.70	10.77	10.84	10.89
Modul-Effizienz (%)	(η)	19.5	19.7	20.0	20.2	20.4
Maximale Systemspannung (V)		1500	1500	1500	1500	1500
Maximale Serienabsicherung (A)		20	20	20	20	20

* Elektrische Werte bei Standard-Testbedingungen (STC): Strahlungsleistung 1000 W/m², Luftdichte AM1,5 und Zelltemperatur 25 °C

TEMPERATUREIGENSCHAFTEN

Isc (α)	+0.0400% / °C
Voc (β)	-0.2769% / °C
Pmax (γ)	-0.3528% / °C
Nennbetriebstemperatur der Zelle	44°C (+/- 2°C)

SONSTIGE EIGENSCHAFTEN

Operating temperature	-40°C bis 85°C
Max. Belastung	5400 (vorne) /2400 Pa (hinten)
Bestandener Hageltest	45mm hagel @ 30.7m/s
Brandverhalten	Klasse C (IEC) oder Typ 1 (UL)
Verpackungsgewicht	770 kg
Standard-Verpackung	31 Stück / Palette
Menge pro 40'HQ-Container	682 Stück

Die in diesem Datenblatt enthaltenen Spezifikationen können aufgrund ständiger Produktverbesserungen geringfügig von unseren tatsächlichen Produkten abweichen und jederzeit ohne vorherige Ankündigung geändert werden.

